

Déchiqueteur déchets alimentaires et emballages

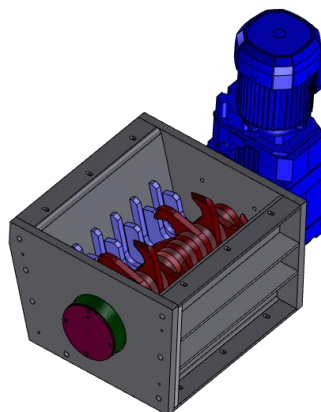

Compacts, polyvalents et puissants, ces matériels sont la solution idéale pour le traitement de tout déchet alimentaire et emballage.

Applications

Déchets de cuisine, emballages carton, boîte de conserve, papier et bois.

Performances

150 / 250 kg : modèle 650-1

200 / 500 kg : modèle 650-2

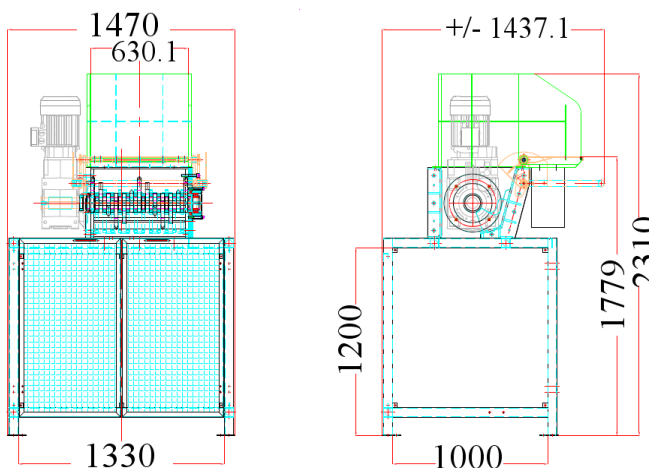

Caractéristiques techniques

	Modèle 650-1	Modèle 650-2
Encombrement total (L x l x h)	1470 x 1437 x h 2310 mm	1900 x 1300 x h 2310 mm
Ouverture de chargement	650 x 450 mm	660 x 950 mm
Capacité moyenne	150 à 250 kg/h	200 à 500 kg/h
Puissance installée	7.5 kW	2 x 9 kW
Vitesse de rotation	40 t/min	40 t/min
Outils de coupe	10 couteaux – épaisseur 29 mm	20 couteaux - épaisseur 29 mm
Alimentation électrique	3 x 400 V + T	3 x 380 V – 50 Hz + T